



**ROBUSCHI®**



## 机械蒸汽再压缩的鼓风机解决方案





# 机械蒸汽再压缩

帮助客户实现可持续发展目标

在Robuschi, 我们提供灵活的节能解决方案, 旨在与您携手合作, 为您的机械蒸汽再压缩 (MVR) 需求设计定制和优化的解决方案。在密切合作的基础上, 我们可以向您保证, 系统的任何改动均将使用最高质量水平的部件, 进而拥有更高的性能。我们的内部工程团队将为您提供以下主要服务:

- 在评估您系统的技术需求方面提供有力支持, 包括为鼓风机的无缝集成提供热机和运行周期评估。
- 利用专用软件精确评估MVR工艺的所有关键参数, 从而优化鼓风机尺寸。
- 为空气端选择最先进的材料, 从而为所有类型的MVR相关应用提供耐腐蚀保护。
- 选择最为一致的密封系统, 在您系统的整个生命周期提供长期、可靠的运作。
- 进行先进的微调, 以适应MVR装备中的Robuschi鼓风机, 包括:
  - 用于下降解决方案的自定义滑道;
  - 易于维护的油位加注系统;
  - 用于预防性维护的油位传感器;
  - 自张紧皮带传动系统。

另外, Robuschi现场工程师可以在鼓风机安装和调试期间协助您。

我们还将提出预防性维护计划和维修框架协议, 以便在MVR系统的整个生命周期中扩展Robuschi的技术优势。

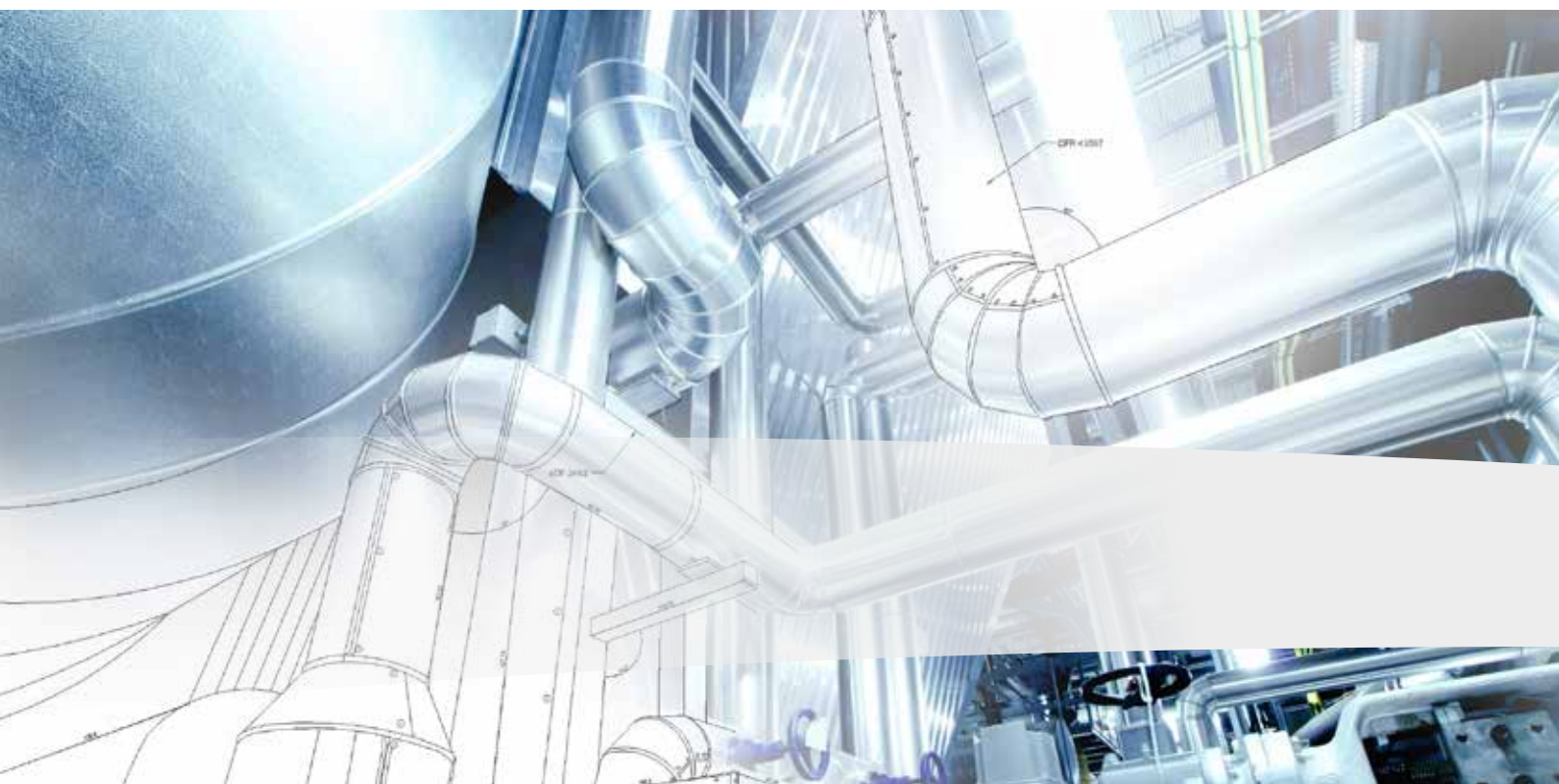



# 我们解决方案的特点

我们可通过专门用于MVR应用的RBS旋转叶片系列，提供专门的鼓风机解决方案。

## 先进的转子室密封系统。

- 组合密封，蒸汽侧密封与油侧密封相结合。
- 双机械密封，将转子室与油底壳分离。
- 软填料密封，同样用于分离转子室与油底壳。
- 特殊密封（PRV），具有独立的油底壳和蒸汽室，以避免意外接触油和蒸汽。

## 供货范围内的最高质量材料

- 铸铁，不锈钢（304或316），也可提供双相钢，最大容量为：
  - 13,785 m<sup>3</sup>/h，在压力中的压差可达1000mbar；
  - 13,859 m<sup>3</sup>/h，在真空中的压差可达-500 mbar。

## 为您的项目提供无缝定制的大量选项，包括：

- 进口处注水，用于加强鼓风机温度控制；
- 带接线盒和温控器开关的加热元件，用于控制MVR工艺的预热阶段；
- 适合您需要的可定制工具组；
- 在空气端和鼓风机包装上使用重型防腐漆，以保护设备不受恶劣环境的影响；
- 根据您的需要选择裸轴或全封闭的解决方案。

## 保护环境

我们为您提供强大、高效、环保的解决方案：

- 低运行成本；
- 低能耗；
- 设计简单，易于操作和维护。





# 针对多样化应用需求

## 适合您的应用

在Robuschi, 我们设计的产品可为您的MVR特定应用提供最佳兼容性, 包括:

- 蒸汽压缩
- 液体回流
- 蒸发

## 适合您的行业

Robuschi为各种行业中的广泛应用和工艺提供解决方案。我们的MVR特殊解决方案可为以下行业定制设计:

- 机械 (油乳剂处理)
- 化工与制药
- 冶金 (电镀系统)
- 食品和饮料
- 废水处理
- 脱盐



# 技术数据

## 尺寸和重量

### RBS Steam

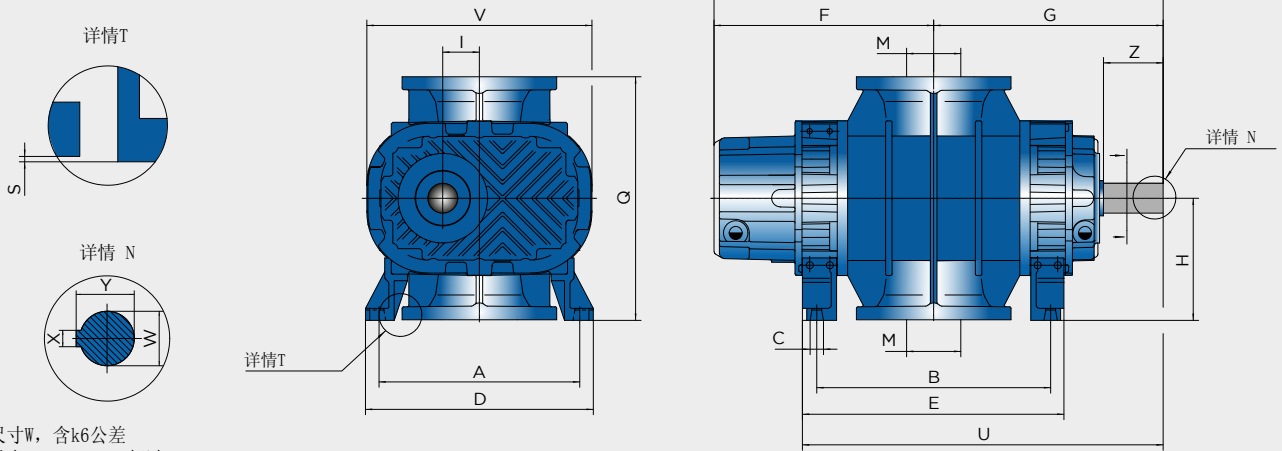

尺寸W, 含k6公差  
最大50 mm - m6超过50 mm

鼓风机	A	B	C	D	E	F	G	H mm <sup>-0.5</sup>	I	L	M	Q	S	U	V	W	Z	X	Y	重量 (Kg)
RBS 45 Steam	295	275	12	331	311	273	295	160	42.5	568	80	319	1	452	295	38	80	10	41.0	97
RBS 65 Steam	340	341	14	385	387	340	361	185	53.5	701	150	369	1	555	345	48	110	14	51.5	160
RBS 85 Steam	370	451	18	420	502	415	433	225	67.5	848	150	449	1	685	415	55	110	16	59.0	250
RBS 105 Steam	430	521	18	486	577	473	507	265	84.0	980	200	529	1	795	522	60	140	18	64.0	400
RBS 125 Steam	550	610	22	640	666	538	578	300	106.0	1116	250	599	1	911	618	70	140	20	74.5	605
RBS 145 Steam	680	767	26	770	825	651	705	360	135.0	1356	300	719	1	1118	790	85	170	22	90.0	1040
RBS 175 Steam	800	994	30	920	1069	798	872	400	170.0	1670	350	798	2	1407	974	100	210	28	106.0	1890

### RBS Steam / PRV

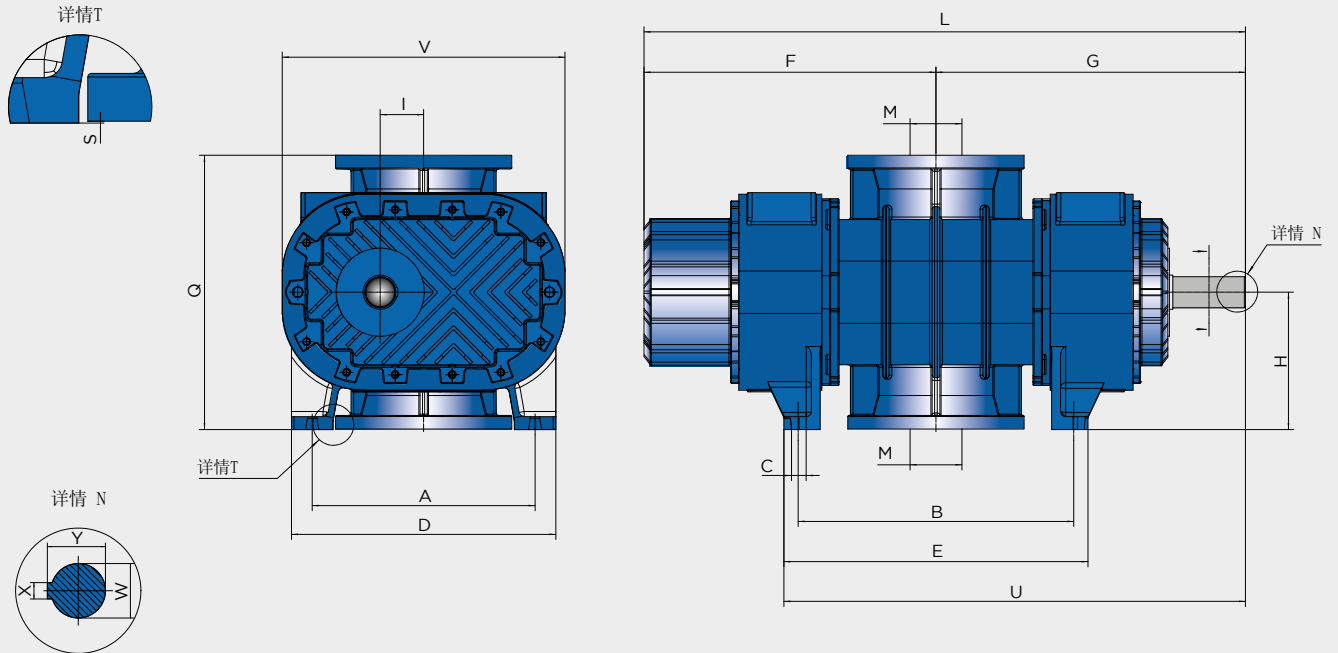

尺寸W, 含k6公差  
最大50 mm - m6超过50 mm

鼓风机	A	B	C	D	E	F	G	H mm <sup>-0.5</sup>	I	L	M	Q	S	U	V	W	Z	X	Y	重量 (Kg)
RBS 85	370	462	18	430	516	504	526	225	67.5	1030	150	449	1	784	435	55	110	16	59	320
RBS 105	430	532	18	510	587	563	597	265	84	1160	200	529	1	890	545	60	140	18	64	480
RBS 125	550	610	22	640	666	673	713	300	106	1386	250	599	1	1045	618	70	140	20	75.5	705
RBS 145	680	767	26	770	825	791	845	360	135	1636	300	719	1	1259	790	85	170	22	90	1140
RBS 175	800	994	30	920	1069	913	987	400	170	1900	350	798	2	1522	794	100	210	28	106	2000



## 最大运行时间。 扩展性能。

我们提供广泛的服务，确保客户的机器维护良好，实现最佳性能。

我们还提供预防性和计划维护方案、原装零件、现场检修、专业维护和高效培训。

在我们的服务产品中，可找到实现Robuschi设备最佳性能、最大运行时间和工作效率所需的各种选件和服务。

请访问我们的网站：

[www.robuschi.com](http://www.robuschi.com)

或扫描二维码获取更多信息



### **GARDNER DENVER S.r.l.** **Divisione ROBUSCHI**

生产厂  
Via S. Leonardo, 71/A  
43122 Parma - Italy  
电话: +39 0521 274911

Filiale di Milano  
电话: +39 02 51 62 80 65

Filiale di Padova  
电话: +39 049 807 8260

[info.italy@gardnerdenver.com](mailto:info.italy@gardnerdenver.com)

了解更多关于格南登福信息，体验我们全面、一流的产品组合以及众多行业应用请访问：

销售热线: +86 400 168 8866  
公司电话: +86 21 3127 6300  
邮箱: [Sales.cn@gardnerdenver.com](mailto:Sales.cn@gardnerdenver.com)  
地址: 上海市青浦工业园区新团路200号